



Marco Antonio Trelles Silva
ARQUITECTO
CAP N° 14368

Jose Franklin Talledo Covañas
INGENIERO CIVIL
CIP 52187



MUNICIPALIDAD
PROVINCIAL DE PIURA

PROYECTO :
ELABORACIÓN DE 03 EXPEDIENTES
TÉCNICOS DE INSTITUCIONES
EDUCATIVAS, DISTRITO DE
PIURA-PROVINCIA DE PIURA-PIURA

COMPONENTE 01:

REHABILITACIÓN DEL LOCAL DE
LA INSTITUCIÓN EDUCATIVA LOS
ALGARROBOS-DISTRITO
PIURA-PROVINCIA PIURA- REGION
PIURA

UBICACION:
Departamento: Piura
Provincia: Piura
Distrito: Piura
Sector: Los Algarrobos VI etapa

CONSULTOR:

CONSORCIO EL
ALGARROBO

ESPECIALIDAD:

ARQUITECTURA

PLANO:
MOBILIARIO Y EQUIPAMIENTO
DETALLES

EQUIPO DE DISEÑO:

ARQ. MARCO TRELLES
CAP 14260

JEFE DE PROYECTO:
ING. JOSE TALLEDO COVAÑAS

REVISADO:

APROBADO:

DIBUJO:
CINVILL_OI@HOTMAIL.COM

ESCALA:
1/10

FECHA:
JULIO 2018

OBSERVACIONES	FECHA

LAMINA:
ARQUITECTURA
ME-04

CONSORCIO "EL ALGARROBO"
Lushy Stealing Zurita Chang
REPRESENTANTE COMUN
DNI: 47902963

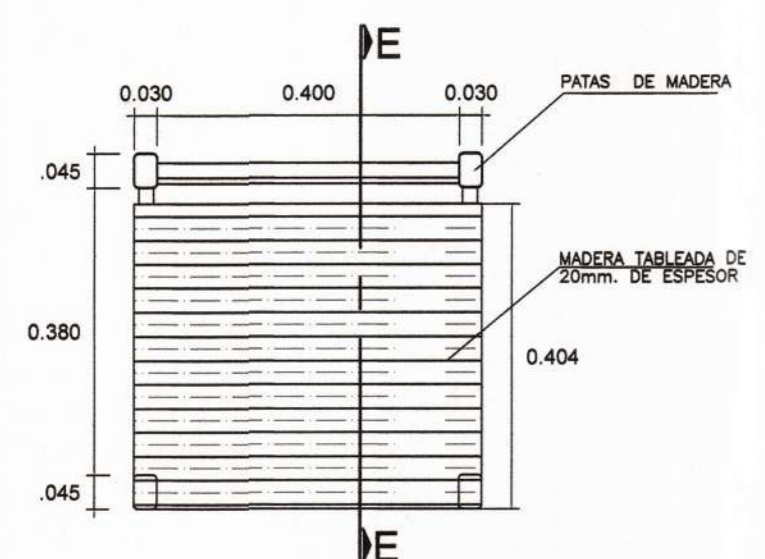

PLANTA
ESC. 1/10

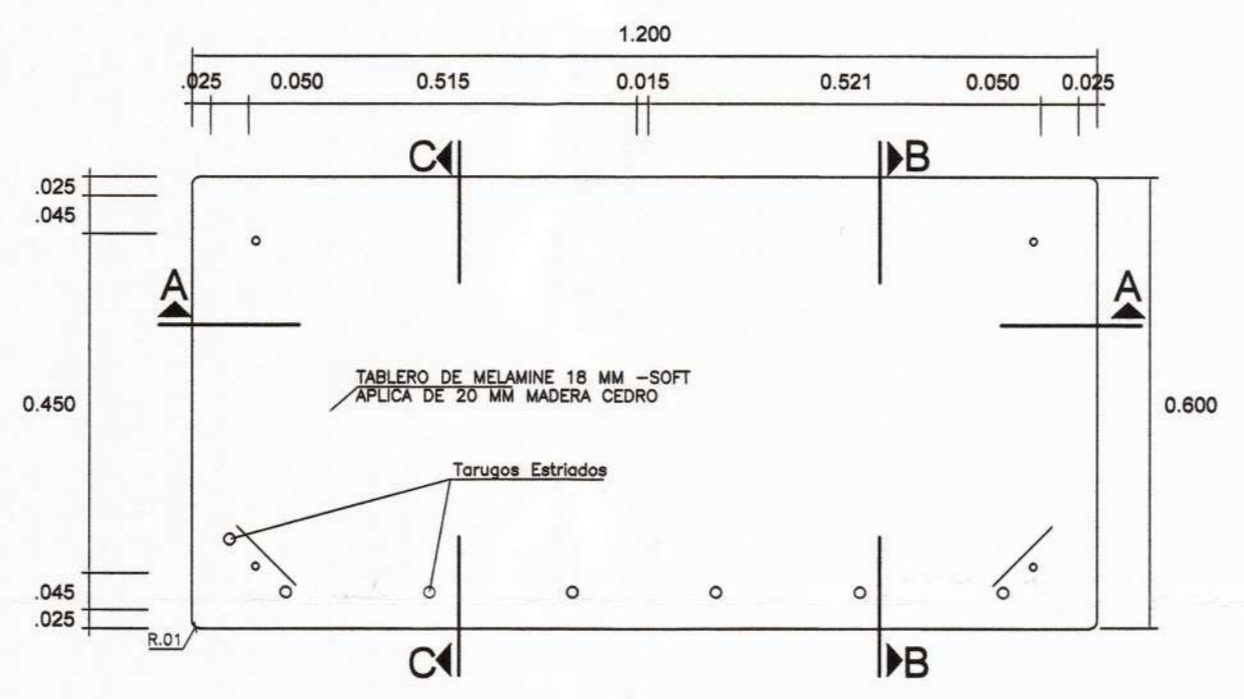

PLANTA
ESC. 1/10

ESPECIFICACIONES TÉCNICAS

- ACABADO EN ESTRUCTURA DE MADERA**
- EL MUEBLE DEBERA ESTAR COMPLETAMENTE LIJADO PARA LO CUAL SE PASARA LA MANO PARA NOTAR LA UNIFORMIDAD, QUEDANDO LISA Y SECA AL TACTO; POR LO QUE SERA MASILLADA PARA TAPAR LOS POROS Y LIJADO, QUEDANDO PULIDA, DADO ESTE PROCEDIMIENTO SE PROCEDERA A DAR EL ACABADO.
 - SE EMPLEARÁ BARNIZ DE PORO CERRADO O LACA TRANSPARENTE PARA AÑADIR UNA PELÍCULA FIRME Y ELÁSTICA QUE PROTEJA LA MADERA, DEBE SER SEMI MATE Y NO BRILLANTE.
 - LA APLICACIÓN DEL BARNIZ O LACA ES POR SOPLETE, POR LO MENOS DOS CAPAS EN TODAS LAS SUPERFICIES EXTERIORES DE LAS MESAS Y SILLAS, PARA ALCANZAR EL CONTENIDO DE HUMEDAD NECESARIA.

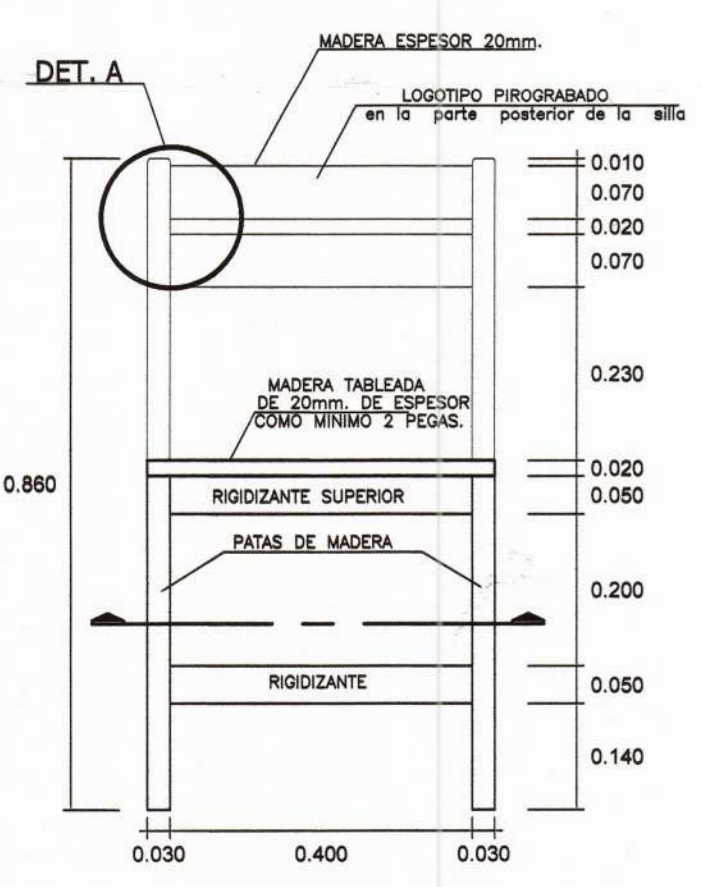

ELEVACION FRONTAL
ESC. 1/10

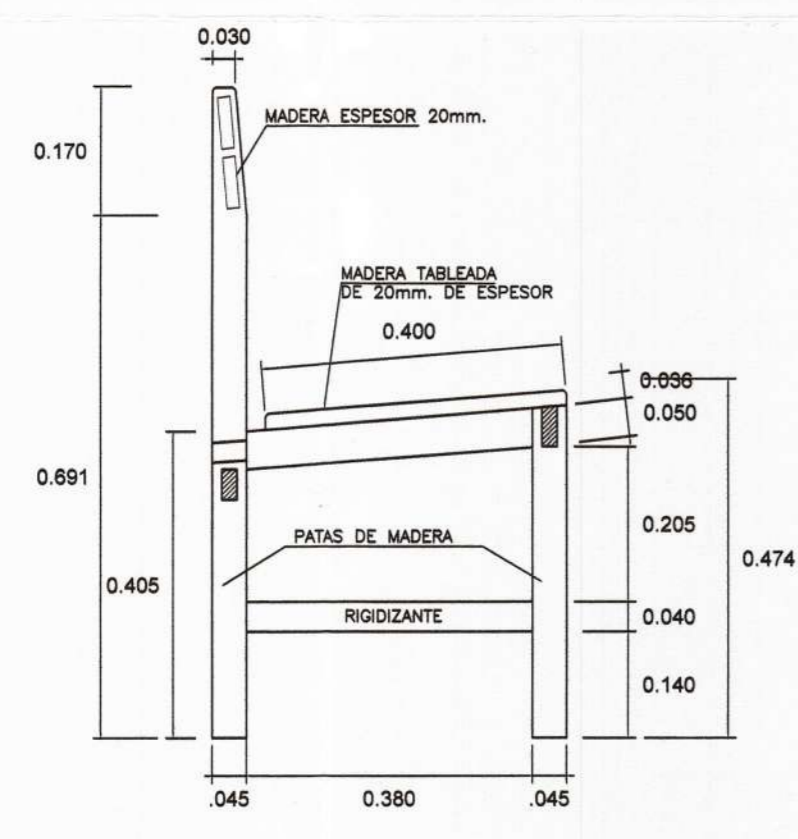

ELEVACION LATERAL
ESC. 1/10

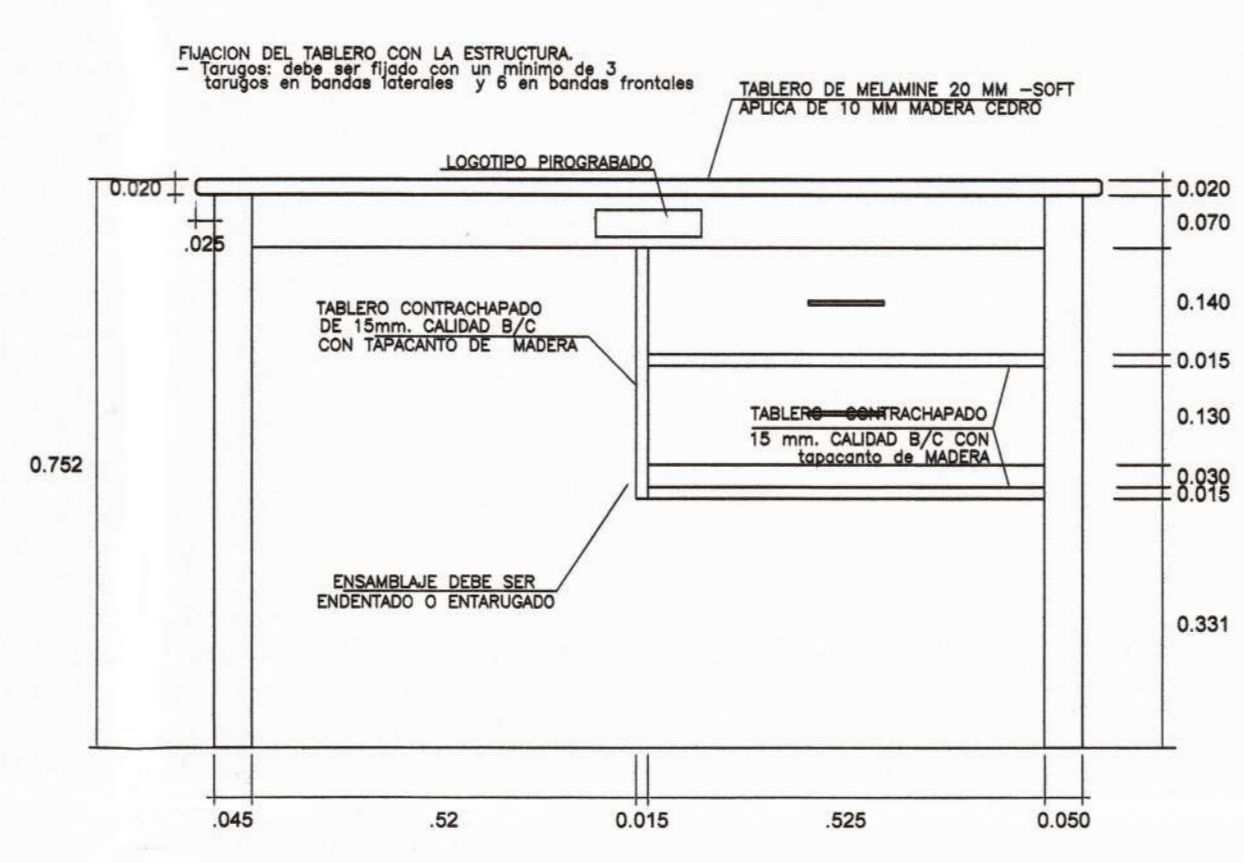

ELEVACION FRONTAL
ESC. 1/10

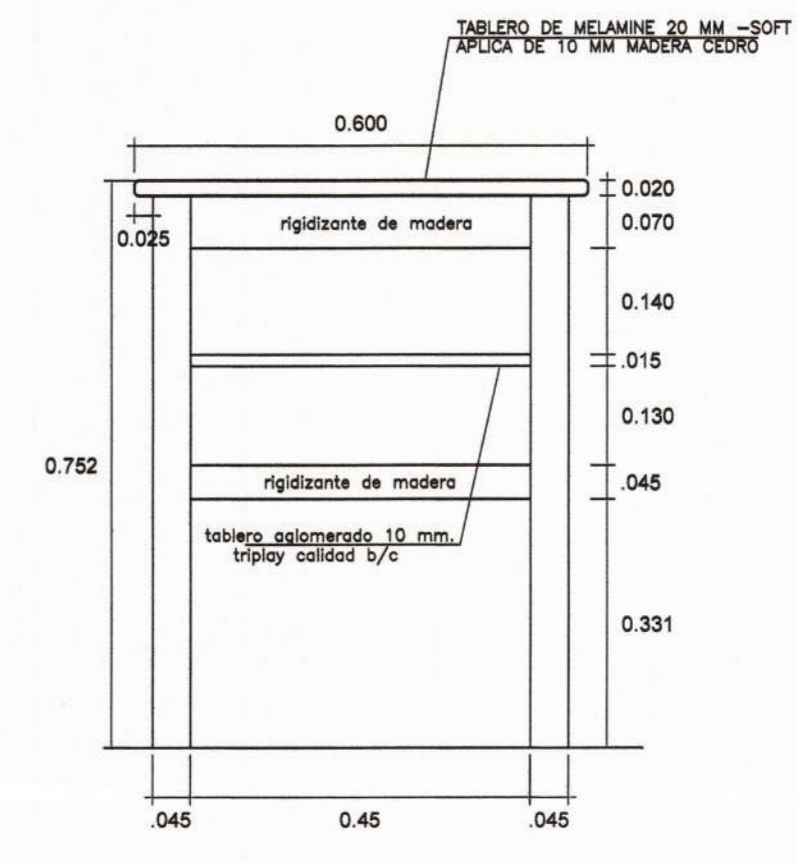

ELEVACION LATERAL
ESC. 1/10

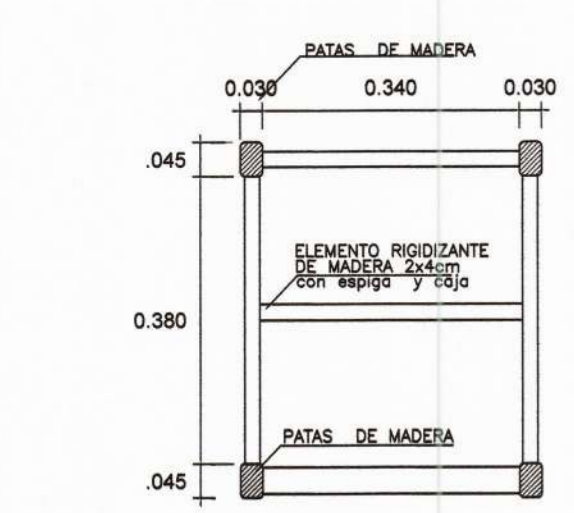

PLANTA DE ESTRUCTURA
DE LA SILLA
ESC. 1/10

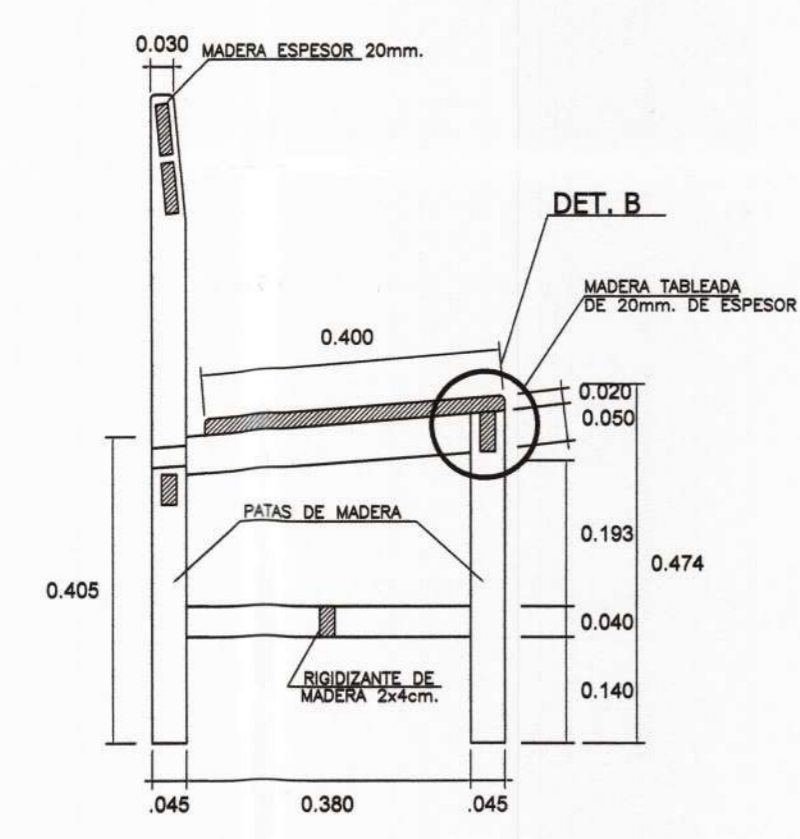

CORTE E-E
ESC. 1/10

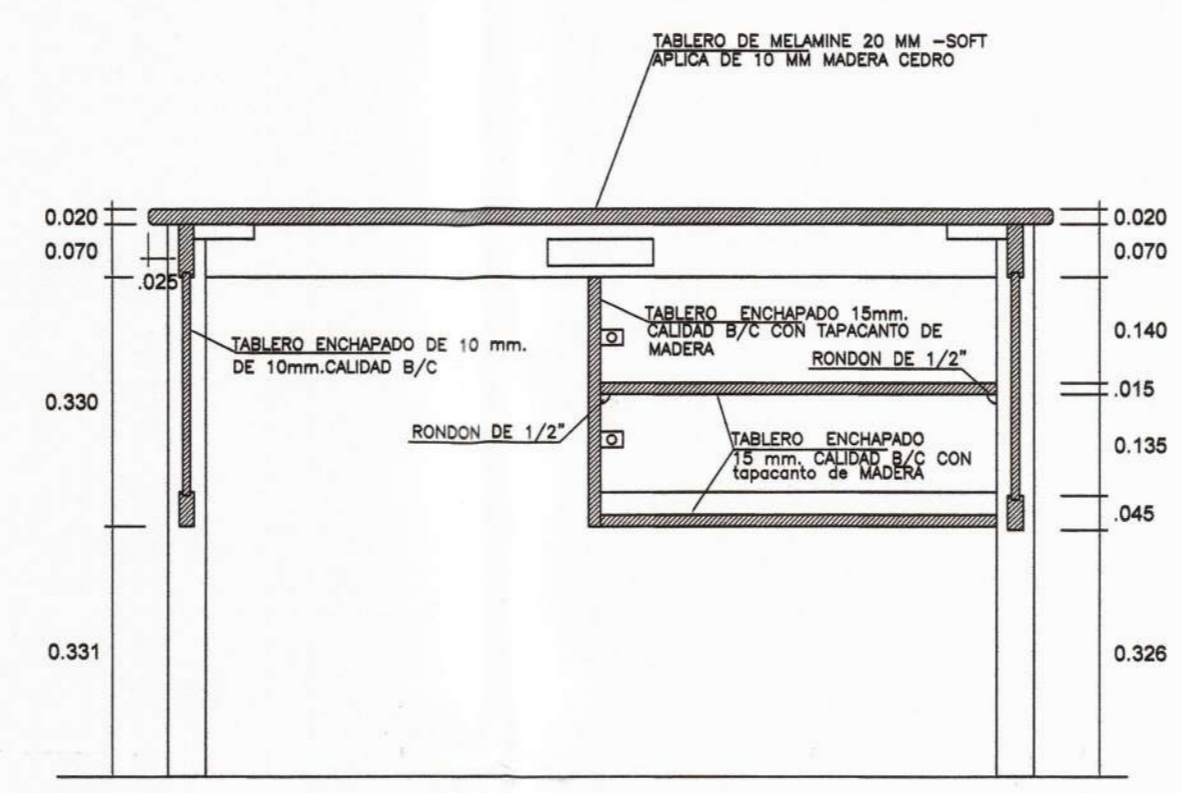

CORTE A-A
ESC. 1/10

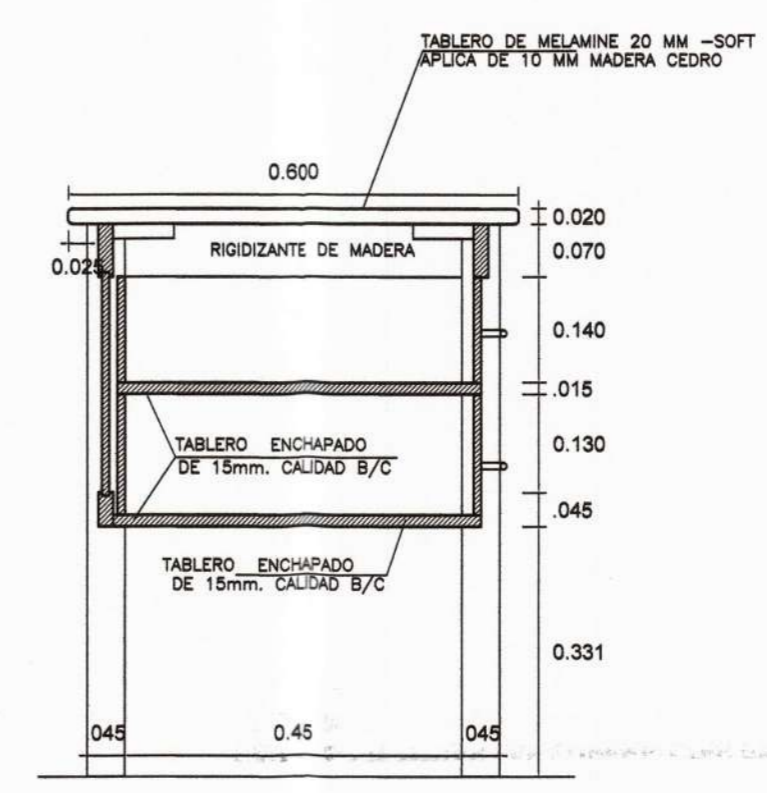

CORTE B-B
ESC. 1/10

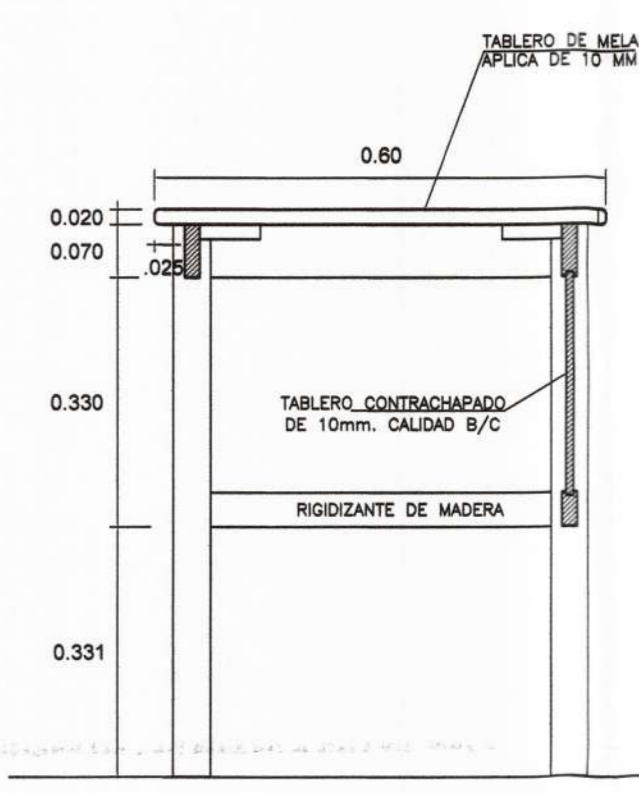

CORTE C-C
ESC. 1/10

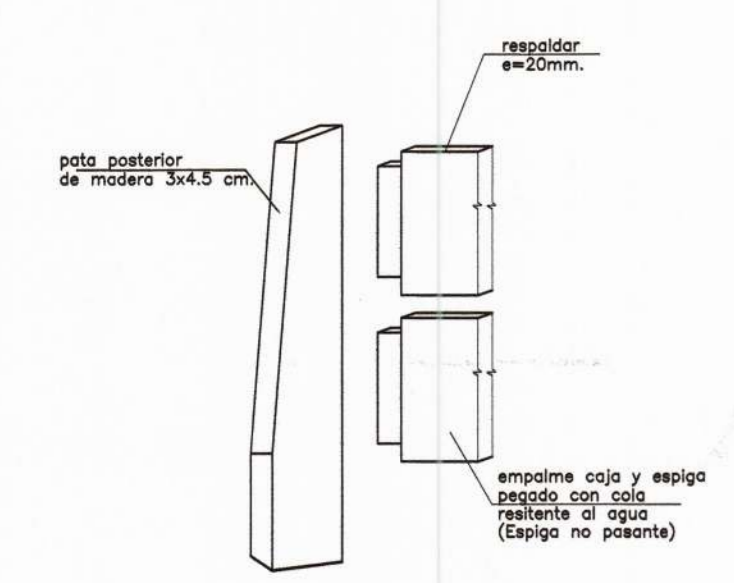

DETALLE A
ESC. 1/2.5

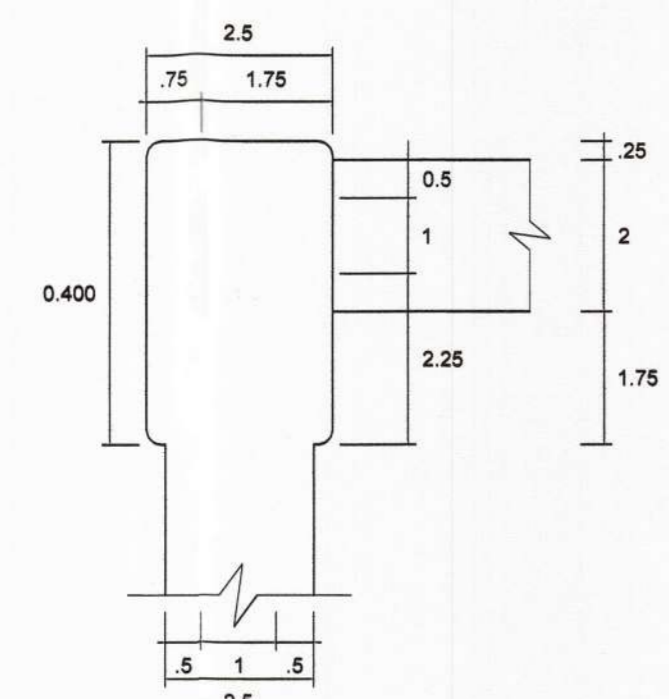

DETALLE B
ESC. 1/2.5

ESCRITORIO PARA PROFESOR 0.60mx1.20m (EP1)

CANTIDAD 04 UND
AULAS

SILLA PARA PROFESOR (S2)

CANTIDAD 04 UND
AULAS