

EL ANGULO DE METAL PARA SUJECION DE ESTRUCTURA DE ASIENTO DEBE PROLONGARSE HACIA LA PARTE POSTERIOR COMO MAXIMO 3/4" DESDE EL BORDE DEL TUBO DE LA ESTRUCTURA DE LA PATA Y COMO MINIMO 1" DESDE EL EJE DE LA PERFORACION PARA LA SUJECION. SE PRECISA QUE LA MEDIDA DEL TORNILLO AUTORROSCANTE DEBE SER DE 6 X 3/4"

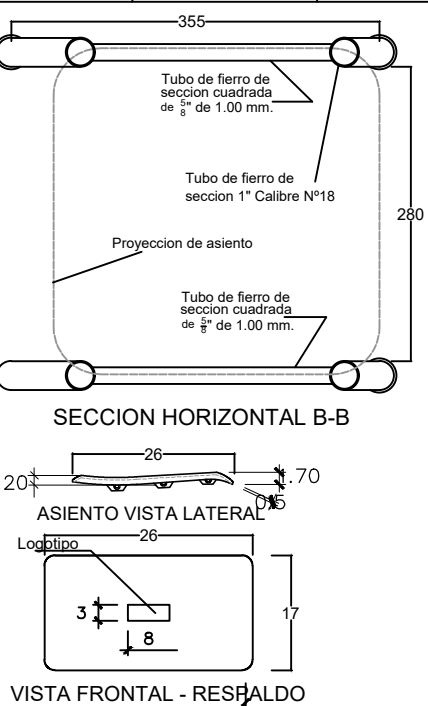

	PROYECTO: SILLA DE METAL POLIPROPILENO PARA NIVEL INICIAL		
	ELABORADO POR: INDUSTRIAS FORGA SAC	CODIGO: S-1	FECHA: 02-09-2020
	APROBADO POR: INDUSTRIAS FORGA SAC		ESCALA 1:1 FIRMA: